

Die Traditionsmarken „BIAX“ und „EFA“ stehen weltweit für höchste Qualität und beispielhaften Service.

Als solides mittelständisches Unternehmen mit Stammsitz in Maulbronn entwickeln, produzieren und vertreiben wir Druckluft- und Elektrowerkzeuge sowie Fleischereimaschinen zur Schlachtung und Zerlegung für den professionellen Einsatz.



Zur Verstärkung unseres Teams suchen wir engagierte

## **CNC- Maschinenbediener und –einrichter (m/w/d) Bereich Fräsen**

für unseren modernen Maschinenpark (Alzmetall GS 800, Chiron FZ12, u.a; Steuerung Sinumerik 840 D).

Nach intensiver Einarbeitung erfolgt der Einsatz im Zwei-Schichtbetrieb.

### **Ihre Aufgaben:**

- Maschinen bedienen, rüsten und einrichten
- Laufende Teilekontrolle im Fertigungsprozess
- Eingabe von Korrekturmaßen

### **Ihr Profil:**

- Ausbildung zum Zerspanungsmechaniker oder vergleichbar oder einschlägige Berufserfahrung im Bereich CNC- Fräsen
- Sicherer Umgang mit Messmitteln
- Qualitätsorientierte und selbständige Arbeitsweise
- Bereitschaft zur Schichtarbeit im Zweischichtbetrieb

### **Unser Angebot:**

- Vielseitige und langfristig ausgerichtete Tätigkeit in einem soliden mittelständischen Unternehmen
- Betriebliche Sonderzahlungen
- Qualifiziertes Team
- Gutes Arbeitsklima

Wir freuen uns auf Ihre aussagefähigen Bewerbungsunterlagen.

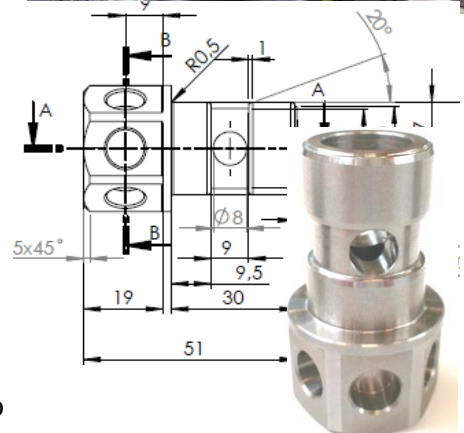

## **Schmid & Wezel GmbH**

Maybachstr. 2  
75433 Maulbronn

[k.frey@biax.de](mailto:k.frey@biax.de)

[www.biax.de](http://www.biax.de)  
[www.efa-germany.com](http://www.efa-germany.com)